



Czech:

INTEX® UŽIVATELSKÝ MANUÁL NAFUKOVACÍ ČLUN

DŮLEŽITÉ

TENTO MANUÁL OBSAHUJE DŮLEŽITÉ BEZPEČNOSTNÍ INFORMACE.
PŘED POUŽITÍM VÝROBKU SI JEJ DŮKLADNĚ PROČTĚTE A USCHOVEJTE
JEJ PRO DALŠÍ POUŽITÍ.

ČLUN dle normy ISO-6185

V souvislosti s neustálým zdokonalováním výrobku, si Intex vyhrazuje právo změnit vlastnosti a vzhled výrobku. Díky tomu může dojít ke změnám manuálu bez předchozího oznámení.

OBSAH

ÚVOD	3
OSVĚDČENÍ VÝROBCE	4
BEZPEČNOST A VAROVÁNÍ	5
DOPORUČENÍ VÝROBCE	4-5
POPIS	6-8
POKYNY PRO NAFUKOVÁNÍ	9
JAK POUŽÍVAT BOSTONSKÝ VENTIL	9
POUŽÍVÁNÍ DRŽÁKU RYBÁŘSKÉHO PRUTU	10
MONTÁŽ SEDADLA	10
SESTAVENÍ VESEL	10-11
MONTÁŽ LANA PRO UCHOPENÍ	12
MONTÁŽ PŘÍDAVNÉHO LANA	12
BEZPEČNOSTNÍ A PROVOZNÍ POKYNY	13
PÉČE A ÚDRŽBA	14
DEMONTÁŽ A SKLADOVÁNÍ	14
ODSTRAŇOVÁNÍ ZÁVAD	14
OPRAVY	15

Úvod

Tento manuál byl sestaven, aby Vám pomohl bezpečným způsobem provozovat Váš člun. Obsahuje podrobné údaje o člunu, dodávaném či nainstalovaném vybavení a informace o provozování a údržbě. Před použitím člunu se s tímto manuálem seznámte a důkladně si jej pročtěte.

Je-li toto Váš první člun nebo měníte-li typ člunu, z důvodu Vašeho bezpečí a pohodlí je vhodné získat zkušenosti s manipulací a provozováním dříve, než začnete člun používat. Váš dodavatel nebo příslušný jachtařský klub vám jistě rádi doporučí místní školu či kompetentní instruktory.

TENTO MANUÁL SI USCHOVEJTE NA BEZPEČNÉM MÍSTĚ A PŘI PRODEJI ČLUNU JEJ PŘEDEJTE NOVÉMU MAJITELI. ZAPIŠTĚ SI „HIN“ (Hull Identification Number = Identifikační číslo trupu lodi), KTERÉ JE VYTIŠTĚNO NA TRUPU ČLUNU V NÁSLEDUJÍCÍM RÁMEČKU:

HIN: _____

Certifikát výrobku

Čluny o délce trupu 2,5 až 24 metrů označené značkou **CE** (pouze pro Evropu) splňují Evropské normy pro rekreační plavidla 94/25/EC a 2003/44/EC vydané Mezinárodní standardizační organizací, ISO 6185.

Bezpečnost

Konstrukce člunu: Člun je konstruovaný pro použití na chráněných pobřežních vodách, v malých zátokách, na malých jezerech, řekách a kanálech, kde lze očekávat tyto povětrnostní podmínky: síla větru max. 4 včetně, vlny do max. výšky 0,3 m včetně a občasné vlny do max. výšky 0,5 m, např. od míjejších plavidel.

UPOZORNĚNÍ







- Tento výrobek není prostředkem pro záchranu života. Používejte pouze pod dohledem způsobilé osoby. Do člunu nikdy neskákejte. Pokud výrobek nepoužíváte, nenechávejte jej nikdy ve vodě nebo v její blízkosti. **Výrobek nikdy netahejte za žádným dopravním prostředkem.**
- Před použitím výrobku si přečtěte celý uživatelský manuál.
- Dodržujte veškeré bezpečnostní a provozní pokyny uvedené v tomto manuálu.
- Ke člunům typu II je možné namontovat závěsný motor. Motor nesmí přesáhnout stanovenou hmotnost a výkon.
- Pro správnou montáž a správnou funkčnost závěsného motoru si prostudujte manuál, který je k motoru přiložen.
- Nikdy se na člunu neplavte sami. Dávejte si pozor na vítr na volném moři a proudy v pobřežních vodách.
- Nepřekračujte maximální doporučenou kapacitu člunu. Přetěžováním člunu porušujete předpisy.
- Každá osoba na palubě musí mít oblečenou záchranou vestu.
- Opatrně nastupujte a vystupujte z člunu. Pro zachování maximální stability stoupejte do středu člunu.
- Hmotnost pasažérů, vybavení a příslušenství člunu musí být rozloženo rovnoměrně. Tím zajistíte vodorovnou polohu člunu v podélném i příčném směru.
- Pokud máte podezření na poškození člunu (díra, únik vzduchu, atd.), člun nepoužívejte.
- Komory musí nafukovat dospělé osoby. Nafukujte jednotlivé komory v určeném pořadí (viz. čísla komor).
- Není určeno pro rafting ani jiné extrémní sporty.
- Dodržování těchto pokynů Vám pomůže vyhnout se nebezpečí utonutí, ochrnutí nebo jiného vážného zranění.

Doporučení výrobce

Celkový počet osob, výkon motoru a celková hmotnost nesmí překročit hodnoty vytištěné na člunu. Přečtěte si platné hodnoty pro váš člun uvedené na štítku vytištěném na trupu člunu. (Viz tabulka A)

TABLE A								
MODEL	TYPE	L _h	W _h	?	() + ? + ? + ?	?	↔ ● ↔	Unladen Craft Weight
		m	m	HP	Kg		bar (psi)	
CHALLENGER 3a 68369	II	2.95	1.37	1.5	255	3	0.035 (0.5)	9
CHALLENGER 4a 68371	II	3.51	1.45	1.5	340	4	0.035 (0.5)	13
SEAHAWK 2 68346	II	2.36	1.14	1.5	200	2	0.069 (1.00)	6
SEAHAWK 3 68349	II	2.95	1.37	1.5	300	3	0.069 (1.00)	11
SEAHAWK 4 68350	II	3.51	1.45	1.5	400	4	0.069 (1.00)	17
EXCURSION 2 68318	II	2.41	1.45	1.5	200	2	0.069 (1.00)	13
EXCURSION 3 68319	II	2.62	1.57	1.5	300	3	0.069 (1.00)	15
EXCURSION 4 68324	II	3.15	1.65	1.5	400	4	0.069 (1.00)	19
EXCURSION 5 68325	II	3.66	1.68	1.5	455	5	0.069 (1.00)	22
MARINER 3 68378	II	2.97	1.27	2	300	3	0.080 (1.14)	16
MARINER 4 68376	II	3.28	1.45	3	400	4	0.080 (1.14)	32

FORMÁT ŠTÍTKŮ NA ČLUNU

ISO 6185 ČÁST 1 TYP _____ (1)	MAXIMÁLNÍ NOSNOST (3)  = ___ Kg (___ Lbs)
KATEGORIE D	10 - MAXIMÁLNÍ VÝKON: KW (___ HP) / ___ Kg (...Lbs) (4)  ___ kW (___ HP) / ___ Kg (___ Lbs)
Nepřefukujte ani nenafukujte pomocí vysokotlakého kompresoru. Komory musí nafukovat dospělé osoby. Nafukujte jednotlivé komory v určeném pořadí (viz. čísla komor) Tento člun není určen pro pohon motorem. Ke kontrole během nafukování používejte přiložené pravítko.	POČET OSOB  = ___ (5)
 BY INTEX® (2)	VÝROBCE  (6)
	MODEL _____ (7)
	DOPORUČENÝ PRACOVNÍ TLAK  = ___ bar (___ psi) (8)
	MAXIMÁLNÍ NOSNOSTI OSOB NEBO _____ kg (_____ Lbs) _____ LIBER, OSOB, VYBAVENÍ, MOTOR
	VYHOVUJE NIŽE UVEDENÝM POŽADAVKŮM NMMA. KONTROLU VÝROBY PROVÁDÍ VÝROBCE.
	(9)  LOAD CAPACITY _____ KG. (_____ LBS.) MAX. BASIC FLOTATION National Marine Manufacturers Association
	CN-XEE _____ (10)

1. Kategorie konstrukce člunu podle ISO-6185 (určité modely).
2. CE označení (pouze pro Evropu) (určité modely).
3. Maximální kapacita zatížení doporučená výrobcem.
4. Maximální výkon motoru a hmotnost motoru.
5. Maximální počet osob.
6. Název výrobce a země původu.
7. Název a číslo modelu.
8. Pracovní tlak vzduchu doporučený výrobcem.
9. NMMA (pouze pro USA) znamená, že člun, prodávaný v USA, byl posouzen Národním svazem lodních výrobců a splňuje Předpisy Pobřežní stráže USA a normy Americké rady pro jachty a čluny (ABYC) a doporučené postupy.
10. HIN (Hull Identification Number = Identifikační číslo trupu lodi)

Popis

Řada Challenger

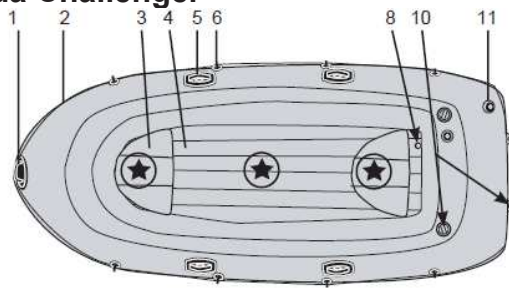

Challenger 3a

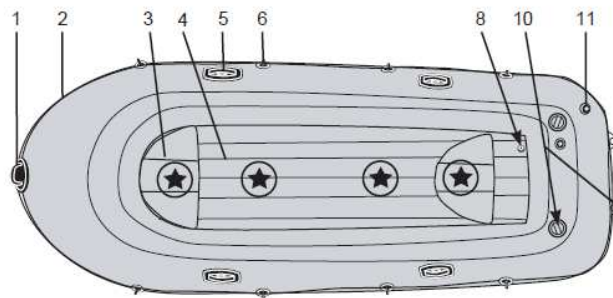

Challenger 4a



Doporučené uspořádání cestujících v člunu.

Řada Seahawk

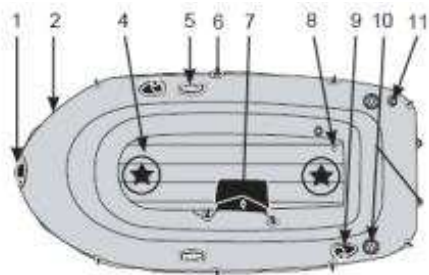

Seahawk 2

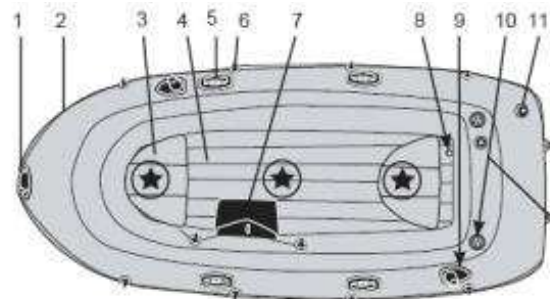

Seahawk 3

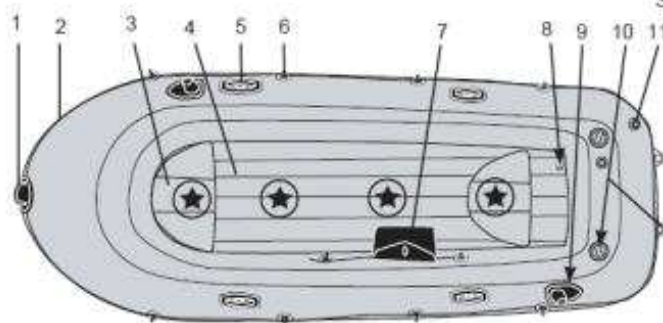

Seahawk 4



Doporučené uspořádání cestujících v člunu

Řada Excursion

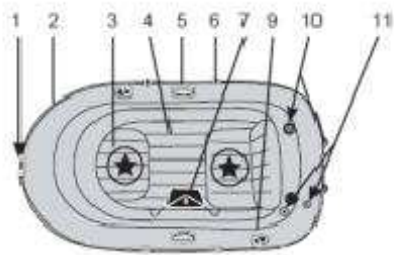

Excursion 2

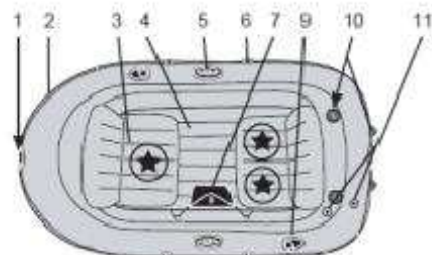

Excursion 3

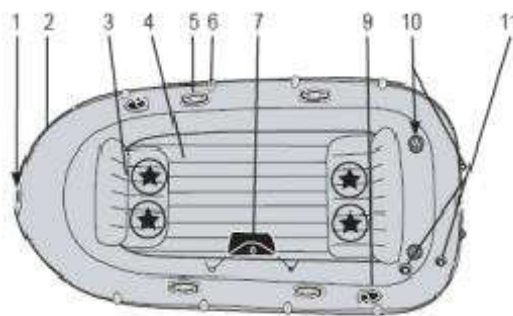

Excursion 4

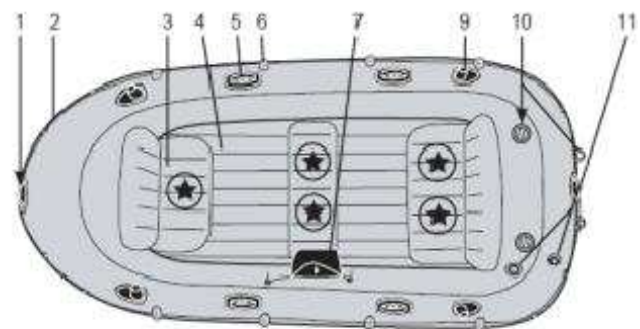

Excursion 5



Doporučené uspořádání cestujících v člunu

Mariner 3

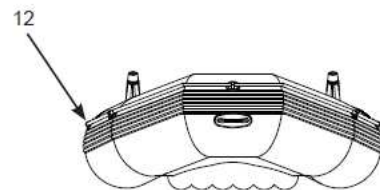
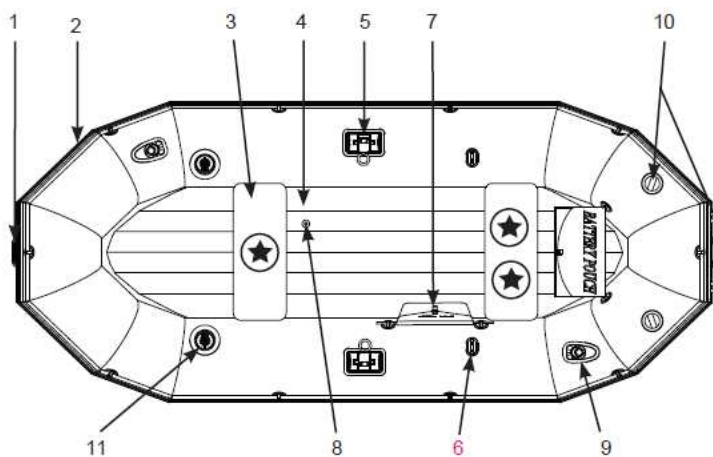

Doporučené uspořádání cestujících v člunu

Mariner 4

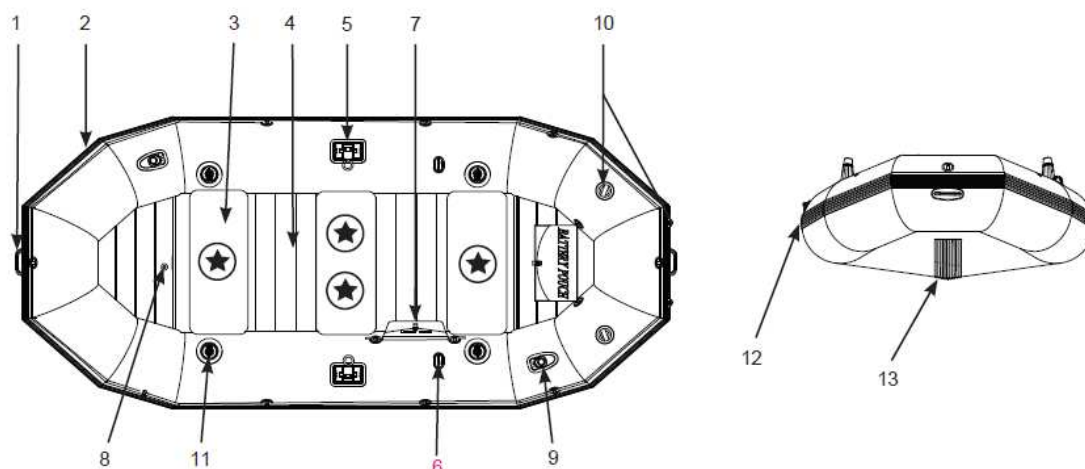

Doporučené uspořádání cestujících v člunu

POPIS	
1	Madlo pro uchopení
2	Obvodové lano
3	Sedák nebo sedací polštář
4	Nafukovací podlaha nebo podlaha z vyjímatelných latěk
5	Držák na vesla (při veslování)
6	Držák na odložení vesel
7	Pouzdro na vybavení nebo vak na příslušenství
8	Nafukovací ventil/ kýlový ventil
9	Držák rybářského prutu
10	Úchyty pro závěsný motor
11	Bostonský ventil
12	Ochranný pás proti prodření
13	Nafukovací kýl

POZNÁMKA: Nákresy jsou pouze ilustrativní. Nemusí zobrazovat skutečný výrobek. Nákres neodpovídá reálným rozměrům výrobku.

Pokyny pro nafouknutí

Než začnete člun nafukovat, umístěte jej na čistý povrch bez kamenů či jiných ostrých předmětů. Rozbalte člun tak, aby ležel rovně.

Člun smí nafukovat pouze dospělé osoby. Pro správný postup při nafukování je každá komora na ventilu očíslována. Při nafukování je velmi důležité dodržovat toto číselné pořadí. Nedodržení tohoto postupu může mít za následek nesprávné nafouknutí člunu. Všechny komory nafukujte tak, aby byly na omak dostatečně pevné, ale ne příliš tvrdé. Ke kontrole správného nafouknutí hlavní komory použijte přiloženou měрку. **NEPŘEFUKUJTE!** Nafukujte pouze studeným vzduchem!!!

DŮLEŽITÉ: Teplota vzduchu a počasí mají vliv na tlak vzduchu uvnitř nafukovacích výrobků. Při nízkých teplotách dochází ke smršťování vzduchu, což má za následek snížení tlaku. V tomto případě přifoukněte vzduch do všech komor, aby se docílilo správné pevnosti člunu. Při vysokých teplotách dochází k rozpínání vzduchu a zvýšení tlaku. Aby se zabránilo prasknutí výrobku z důvodu nadměrného tlaku, doporučuje se mírné upuštění vzduchu.

Jak používat ventil typu Boston:

1. Víčko dvojitého ventilu (ventil pouští vzduch dovnitř, nikoli ven).
2. Tělo ventilu (slouží pro rychlé vypuštění vzduchu).
3. Odšroubujte víčko dvojitého ventilu.
4. Do ventilu vsuňte hadici vzduchové pumpy a začněte nafukovat. Výrobek nepřefukujte nebo nepoužívejte vysokotlaký kompresor.
5. Pro rychlé vypuštění: odšroubujte tělo ventilu. **POZOR:** Dvojité ventil nefunguje, pokud je tělo ventilu odšroubováno. Víčko dvojitého ventilu nesnímejte, pokud je nafukovací člun ve vodě.

Řada Challenger/ Seahawk/ Excursion:

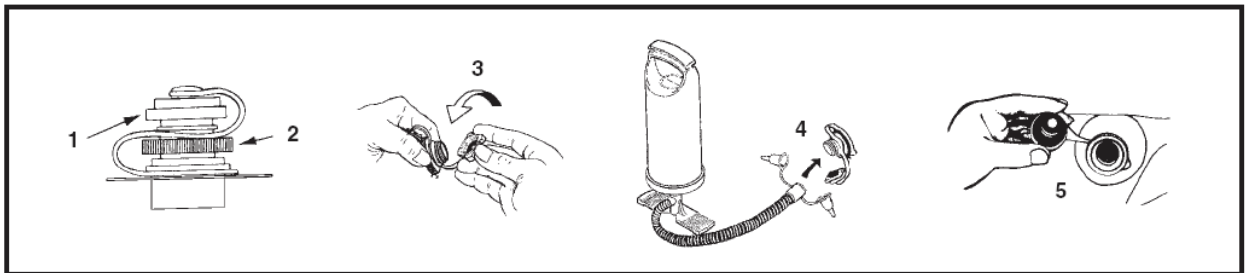

Řada Seahawk II/ Mariner 4:

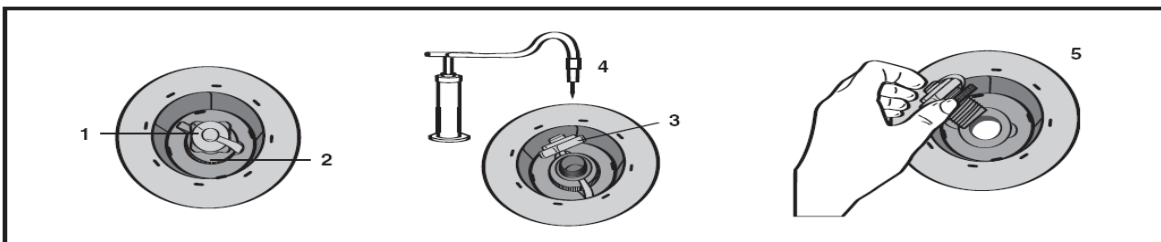

Používání držáku rybářského prutu (určité modely):

1. Nasuňte koncovku na rybářský prut – viz obr.
2. Rybářský prut s koncovkou zasuňte do držáku prutu.

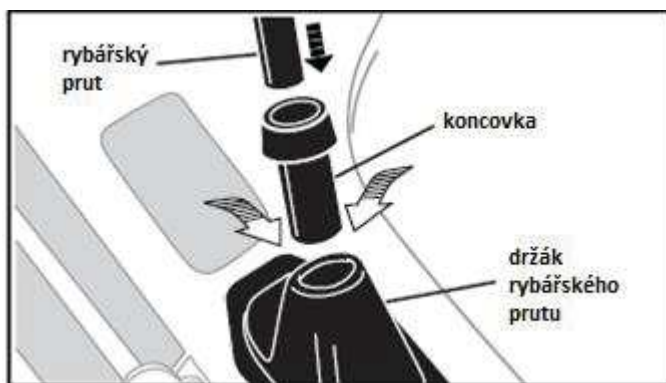

Montáž sedadla (určité modely):

1. Pomalu nafoukněte každý sedadlový polštář asi na 75% jeho kapacity.
2. Závěs na polštáři připevněte do úchytu na člunu. Tento krok opakujte na druhé straně a pro všechna sedadla. Viz Obr. A
3. Pomalu nafoukněte sedadlové polštáře, tak, aby byly dostatečně pevné na dotek, ale ne příliš tvrdé. **NEPŘEFUKUJTE!**
4. Před demontáží nejprve sedadla vypusťte a pak postupujte v obráceném pořadí než při instalaci.

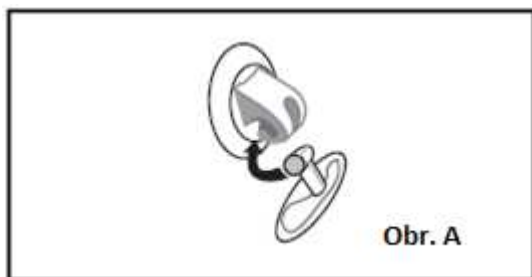

POZNÁMKA: Některé sedadlové polštáře se po nafouknutí vloží přímo do přední, střední nebo zadní části člunu. Nemají žádné závěsy.

Montáž sedadla (Seahawk II/ Mariner 4):

1. Pomalu nafoukněte každý sedadlový polštář asi na 75% jeho kapacity.
2. Umístěte sedadlové polštáře do přední, střední a zadní části člunu.
 3. Pomalu nafoukněte sedadlové polštáře, tak, aby byly dostatečně pevné na dotek, ale ne příliš tvrdé. **NEPŘEFUKUJTE!**
4. Sedadlové polštáře jsou po nafouknutí vloženy přímo do přední, střední nebo zadní části člunu.
 5. Před demontáží nejprve sedadla vypusťte a pak postupujte v obráceném pořadí než při instalaci.

Sestavení vesel:

1. Zasuňte „tyč A“ stranou se zajišťovacím kolíkem do otvoru na listu vesla. Ujistěte se, zda je kolík pevně zajištěn v listu vesla.
2. Takto sestavenou část vesla vsuňte do držáku vesla listem směrem do vody.
3. Z vnitřní strany člunu nasadíte na druhý konec sestavené „tyče A“ zajišťovací kroužek.
4. Spojte „tyč A“ dohromady s „tyčí B“ tak, že je společně vsunete do těla spojky, a dotáhněte objímku (objímku nedotahujte příliš pevně, aby nedošlo k prasknutí)
5. Pokud vesla nepoužíváte, bezpečně je zajistěte v držácích na odložení vesel umístěných po stranách člunu.

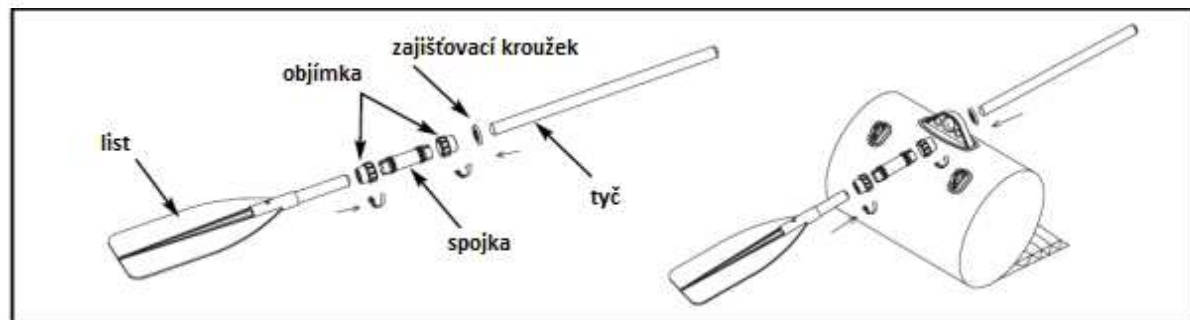
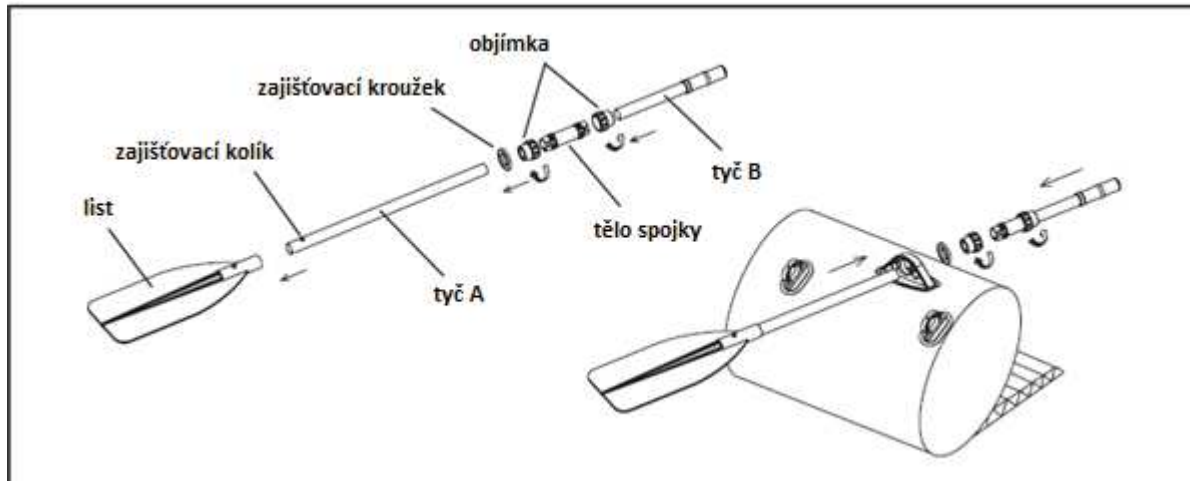

Pro čluny s otočným úchytem vesel:

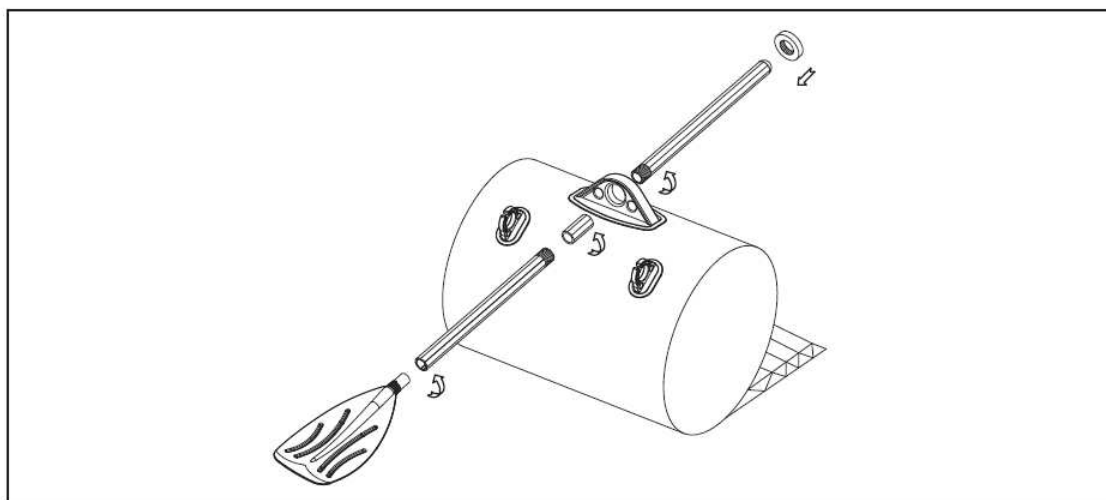
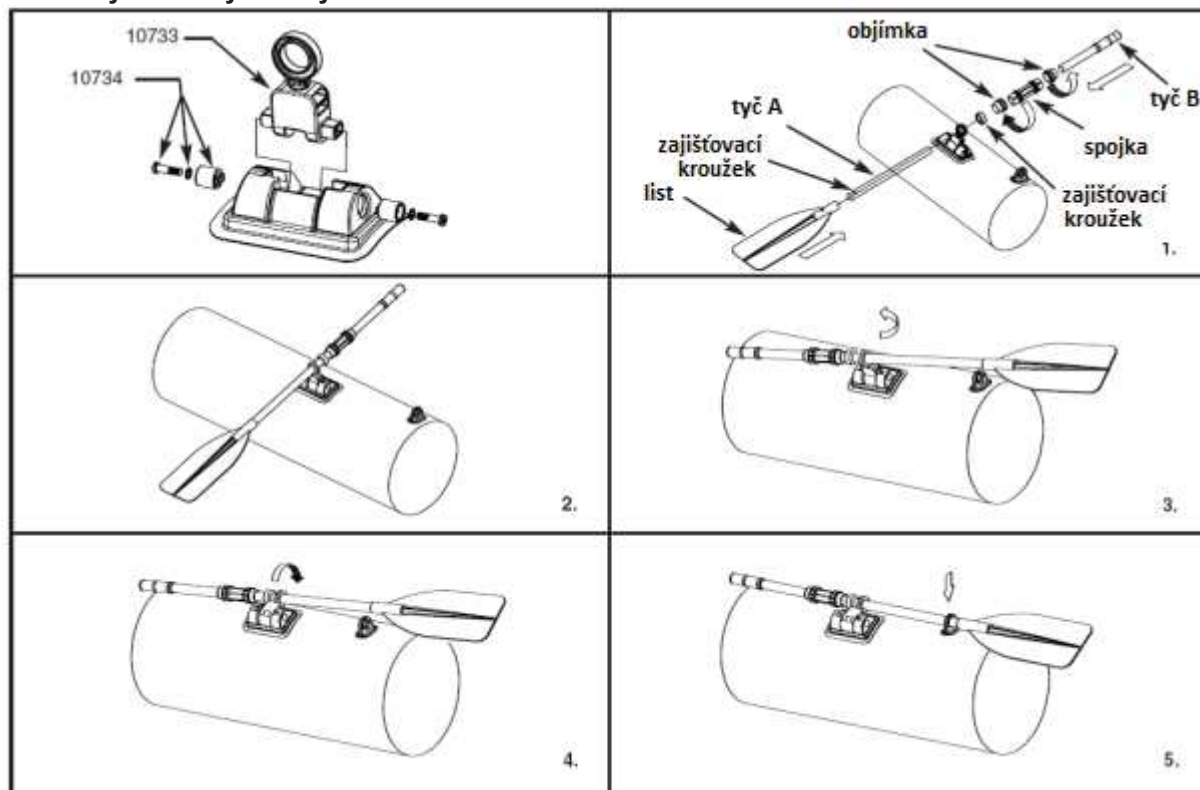

Montáž lana pro uchopení (určité modely):

DŮLEŽITÉ: Před montáží obvodového lana a/nebo lan přídatných, člun nejprve nafoukněte. S instalací lana doporučujeme začít na zádi člunu. Lano provléknete skrz držáky po obvodu člunu. Volné konce svažte plochým uzlem na zadní části člunu (viz. obr)

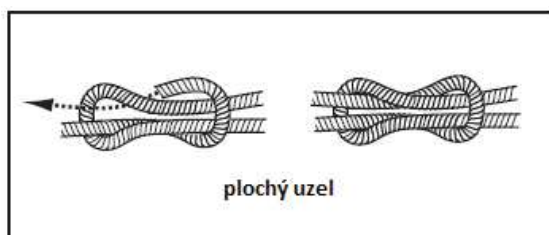

Montáž přídatného lana (určité modely):

Některé modely člunů mají navíc přídatné lano. Uvažte osmičkový uzel na jeden konec přídatného lana a provlečte je skrz držáky lan. Na druhém konci lana uvažte opět osmičkový uzel. K přídatným lanům mohou být přivázána pouzdra s příslušenstvím.

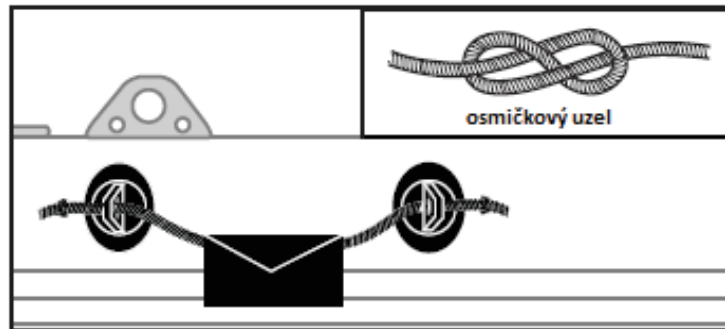

Bezpečnostní a provozní pokyny

Pravidla, která je třeba dodržovat před odražením od břehu nebo odjezdem z doku:

Prostudujte si veškeré požadované informace a informujte pasažéry:

- Zúčastněte se kurzu o bezpečnosti používání člunů a požádejte svého dodavatele člunu či místní klub vodních sportů o praktickou ukázkou použití.
- Seznamte se se všemi místními předpisy a nebezpečími spojenými s vodními aktivitami a s provozováním člunu.
- Zjistěte si s předpověď počasí a obeznamte se s místními podmínkami – vodní proudy, příliv, odliv, povětrnostní podmínky, atd.
- Informujte některou z osob na břehu o předpokládaném návratu zpět na místo vyplutí.
- Všem pasažérům vysvětlete základní ovládání člunu.
- Děti a neplavci se musí řídit speciálními pokyny pro používání záchranné vesty a podobných prostředků.
- Ujistěte se, že alespoň jeden z pasažérů bude v případě nouze schopen ovládat člun.
- Naučte se určovat, jak dlouhou vzdálenost jste schopni na člunu urazit. Špatné povětrnostní podmínky mohou ovlivnit vzdálenost a dobu návratu.
- Pravidelně kontrolujte všechna bezpečnostní opatření.

Zkontrolujte provozní stav člunu a vybavení:

- Zkontrolujte nahuštění člunu.
- Zkontrolujte víčka ventilů.
- Zkontrolujte rovnoměrné rozložení zatížení v podélném i příčném směru.

Zajistěte, aby bylo na palubě veškeré bezpečnostní vybavení (prostudujte si zákony a předpisy státu či místa, kde bude člun provozován, abyste zjistili, zda je nutné další přídatné vybavení):

- Jeden záchranný prostředek na osobu.
- Vzduchová pumpa, vesla, souprava pro opravy a souprava nářadí.
- Veškeré další povinné vybavení.
- Doklady ke člunu a vaše oprávnění k jeho používání (je-li vyžadováno).
- Při provozu za tmy je povinné člun vybavit osvětlením.

Pravidla, která je třeba dodržovat při plavbě:

- Buďte zodpovědní. Nezanedbávejte bezpečnostní pravidla, můžete tak ohrozit život vlastní i životy ostatních.
- Vždy udržujte kontrolu nad svým člunem.
- Dodržujte místní předpisy a postupy.
- V blízkosti břehů se plavte pouze v prostorách určených pro čluny.

- Nezapomeňte, že povětrnostní podmínky a počasí se mohou rychle zhoršit. Plavte se tak, abyste vždy a včas byli schopni dorazit ke břehu.
- Všechny osoby na palubě musí mít oblečenou záchrannou vestu nebo podobný prostředek.
- Během provozu člunu nekonzumujte alkoholické nápoje ani jiné návykové látky. Pasažéři musí být střízliví.
- Nepřekračujte předepsaný maximální počet osob nebo zatížení.
- Zajistěte, aby pasažéři vždy seděli. Při změnách rychlosti, za nepříznivého počasí nebo během prudkých obrátů si musí všichni pasažéři sednout na sedadla nebo na podlahu.
- Jízda na přední části člunu je zakázána; ve většině oblastí nezákonná a velmi nebezpečná. V případě pádu osoby přes palubu, se tato osoba nachází v trase lodního šroubu.
- Buďte obzvláště ostražití při zajíždění do doku. Ruce a nohy nevystřekujte z člunu, může dojít k jejich poranění.
- Udržujte dostatečnou vzdálenost od plavců nebo potápěčů. Vyhýbejte se oblastem, kde jsou ve vodě plavci/ potápěči.
- Buďte velmi ostražití zvláště během používání člunu v blízkosti pláží a míst spouštění lodí na vodu. Vlajka Alfa označuje blízkost potápěčů. Dle místních předpisů MUSÍTE udržovat bezpečnou vzdálenost (požadovaná vzdálenost může být od 50 metrů do 90 metrů).
- Vyhněte se prudkým obrátům člunu ve vysokých rychlostech. Hrozí vypadnutí z člunu.
- O změně směru plavby vždy informujte všechny pasažéry.
- Zabraňte kontaktu člunu s ostrými předměty nebo agresivními tekutinami (např. kyselinami).
- Nekuřte na palubě člunu.
- Pokud dojde k rozliti paliva, musí být uklizeno a zlikvidováno v souladu s platnými nařízeními a zákony.

Péče a údržba

Člun je vyroben z materiálů té nejvyšší kvality a splňuje požadavky norem ISO 6185. Případnými úpravami konstrukce člunu ohrožujete bezpečnost všech pasažérů. Člun tímto zároveň pozbývá záruky.

Pro dlouhodobé udržení vašeho člunu v dobrém stavu stačí velmi málo. Lze ho skladovat v nafouknutém i vyfouknutém stavu. Pokud člun necháváte venku, zvedněte jej ze země a neumísťte na něj žádné těžké nebo ostré předměty. Má-li být umístěn na přímém slunci nebo pod padajícím listím či na dešti, překryjte jej nepromokavou plachtou.

Nedoporučujeme člun zavěšovat. Pokud jej skladujete v přístěnku, sklepe nebo garáži, vyberte chladné a suché místo. Zajistěte, aby byl člun před uskladněním čistý a suchý, aby nedošlo ke vzniku plísně.

Používejte co nejméně čisticích prostředků. Použité čisticí prostředky nevylévejte do vody. Člun čistěte nejlépe na souši.

Aby se zabránilo poškození pískem či slanou vodou, čistěte člun po každé plavbě.

Většinu nečistot lze odstranit zahradní hadicí, houbou a slabým mýdlovým roztokem. Před skladováním člun řádně vysušte. Člun skladujte v suchých prostorách při teplotách 0°C až 40°C.

Demontáž a skladování

Nejprve člun důkladně vyčistěte podle pokynů v části Péče a údržba. Otevřete všechny vzduchové ventily a člun zcela vyfoukněte. Ze člunu vyjměte veškeré příslušenství: sedadla, držáky rybářských prutů, vesla, vak s vybavením a vak s bateriemi.

Člun obraťte dnem nahoru. Přeložte nejprve levou stranu člunu a poté pravou stranu přes levou. Přeložte přední část těsně dvakrát směrem do středu lodi a během toho vytlačujte zbývající vzduch. To samé opakujte se zadní částí. S protilehlými stranami složenými, přeložte jeden konec přes druhý tak, jak se zavírá kniha. Váš člun je připraven k uskladnění. Složte člun volně, aby nevznikaly ostré záhyby, rohy a přehyby, které by mohly člun poškodit.

Odstraňování závad

Pokud se Vám zdá, že je člun měkčí než obvykle, nemusí to být způsobeno trhlinou v člunu nebo únikem vzduchu. By-li člun nafukován např. odpoledne při teplotě vzduchu 32°C a během noci došlo k poklesu teploty na 25°C, došlo tím i k ochlazení vzduchu nafouknutého v člunu.. Chladnější vzduch vyvíjí na trup člunu menší tlak, takže se druhý den ráno může trup zdát měkčí.

Nedošlo-li k podobné změně teploty, budete muset začít hledat trhlínu:

- Člun si důkladně prohlédněte ze vzdálenosti několika kroků. Otočte člun dnem nahoru a zblízka si prohlédněte vnější plášť. Všechny velké trhliny by měly být jasně zřetelné.
- Máte-li podezření, kde se trhlína nachází, připravte si roztok vody a prostředku na mytí nádobí do láhve s rozprašovačem. Nastříkejte směs na podezřelá místa. Pokud je někde nějaká trhlína, vytvoří se na tomto místě bublina.
- Zkontrolujte, zda ventily nepropouštějí vzduch. Je-li to nutné, nastříkejte roztok i kolem ventilů a jejich základen.

Opravy

Neustálé používání vašeho člunu může občas způsobit vznik trhliny. Oprava většiny trhlín trvá pouze několik minut. Součástí balení jsou záplaty na opravu člunu. Pro informaci o dalších doplňcích pro opravy lze kontaktovat Zákaznické středisko společnosti Intex.

Nejdříve zjistěte, kde se trhlína nachází. Roztok vody a prostředku na mytí nádobí bude na místě trhliny vytvářet bublinky. Oblast kolem trhliny důkladně očistěte a odstraňte nečistoty a špínu.

Odstříhňte dostatečně velký kus záplaty tak, aby na krajích přesahoval poškozené místo přibližně o 1,5 cm. Zaoblete okraje záplaty, přiložte ji na poškozené místo a pevně přitiskněte. Aby záplata zůstala na svém místě, můžete ji ještě zatížit.

Dalších 30 minut po zalepení člun nenafukujte.

Pokud záplata nedrží, můžete si na opravu zakoupit lepidlo na bázi PVC a/ nebo silikonu, které se používá na opravu kempovacích matrací, stanů či bot. V tomto případě dodržujte instrukce uvedené na lepidle.

Omezená záruka

Váš nafukovací člun od firmy Intex byl vyroben z materiálů a prací zaměstnanců té nejvyšší kvality. Veškeré nafukovací čluny od firmy Intex byly před odjezdem z továrny pečlivě zkontrolovány a bezchybné. Tato omezená záruka se vztahuje pouze na nafukovací člun od firmy Intex. Následující omezení je platné pouze pro členské státy Evropské Unie: pro ustanovení 1999/44/EC nenastávají vlivem této omezené záruky žádné změny.

Provize z této omezené záruky se vztahuje jen a pouze na původního kupujícího. Tato omezená záruka je platná po dobu 90-ti dnů od data koupi. Doklad o zaplacení si, prosím, uschovejte spolu s tímto manuálem, jelikož pro uznání nároku na omezenou záruku bude požadován doklad o zaplacení spolu s žádostí od reklamaci, jinak je reklamáce neplatná.

V případě, že v době 90-ti dnů od koupi objevíte jakékoliv poškození, kontaktujte, prosím, určené servisní centrum, a to dle seznamu servisních center v příloze „Autorizovaná servisní centra“. Pokud servisní centrum položku přijme jako reklamaci, dojde k prozkoumání vadného zboží a rozhodnutí, zda je reklamáce oprávněná, či nikoliv. Pokud bude reklamáce shledána jako oprávněná, dojde k proplacení provize kupujícímu nebo k výměně zboží za jiné zdarma.

Pravidla a podmínky této záruky vylučují odpovědnost firmy Intex, jejích autorizovaných prodejců nebo jejích zaměstnanců za přímé nebo vyplývající poškození či škodu na výrobku. Některé státy či jurisdikce nepovolují vyloučení odpovědnosti za přímé nebo vyplývající poškození či škodu na výrobku, a proto se výše uvedené omezení nemusí týkat Vaší osoby.

Tato omezená záruka se nevztahuje na nafukovací čluny firmy Intex, které byly podrobeny nedbalosti, nehodě, nesprávnému používání, tahání nebo nakládání na přívěs, nesprávné manipulaci či skladování, nepřiměřenému používání nebo aplikaci, nebo škodám způsobených okolnostmi mimo kontrolu firmy Intex, jako jsou například praskliny, trhliny, odřeniny, či běžné opotřebení materiálu. Tato omezená záruka se vztahuje pouze na součástky a komponenty vyrobené firmou Intex. Omezená záruka se nevztahuje na nepovolené úpravy člunu.

Před použitím si pečlivě přečtěte uživatelskou příručku a dbejte instrukcí o správné manipulaci a údržbě Vašeho nafukovacího člunu firmy Intex. Před použitím vždy zkontrolujte veškeré zařízení. Vaše omezená záruka nemusí být uznána v případě, že nedodržíte instrukce z uživatelské příručky.

Autorizovaná servisní střediska

200



Pro otázky týkající se servisu nebo objednání náhradních dílů kontaktujte příslušnou kancelář uvedenou níže nebo navštivte www.intexcorp.com, kde najdete odpovědi na nejčastější dotazy.

- **ARGENTINA** **JARSE INDUSTRIAL Y COMERCIAL S.A**
 MANUEL GARCIA 124 (CP1284)
 CIUDAD AUTÓNOMA DE BUENOS
 AIRES, ARGENTINA.
 ☎ : 011-4942-2238 (interno 139);
 ☎ : 011-4942-2238 (interno 145)
 ✉ : Martín Cosoleto: mcosoleto@jarse.com.ar
 ☎ : Daniel Centurion: dcenturion@jarse.com.ar
 🌐 : www.intexargentina.com.ar
- **ASIA** **INTEX DEVELOPMENT CO. LTD.**
 9TH FLOOR,
 DAH SING FINANCIAL CENTRE,
 108 GLOUCESTER ROAD,
 WANCHAI, HONG KONG
 ☎ : 852-28270000
 ☎ : 852-23118200
 ✉ : xmservicesupport@intexcorp.com.cn
 🌐 : www.intexdevelopment.com
- **AUSTRIA** **STEINBACH VERTRIEBSGMBH**
 AISTINGERSTRASSE 2
 4011 SCHWERTBERG
 ☎ : 0820 - 200 100 200
 ☎ : 145€/min aus allen Netzen)
 ✉ : + 43 (7262) 61439
 ☎ : service@intexcorp.at
 🌐 : www.intexcorp.at
- **AUSTRALIA** **IDEAL SOURCES PTY LTD**
 UNIT 3, 11-13 LAKEWOOD BOULEVARD,
 WALESIDE, VICTORIA, 3195
 ☎ : 1800 359 947
 ✉ : 03-95536580
 ☎ : enquiries@idealsources.com.au
 🌐 : www.idealsources.com.au
- **BELGIUM** **NV SIMBA TOYS BENELUX SA**
 MOESKROENSESTEENWEG 383C,
 8511 AALBEKE, BELGIUM
 ☎ : 0800 92088
 ✉ : 32-56.26.05.38
 ✉ : intex@nicotoy.be
 ☎ : intexsupport@nicotoy.be
 🌐 : www.nicotoy.be/downloads.htm
- **BRASIL** **KONESUL BRASIL DISTRIBUIDORA LTDA – ME**
 RUA ANTONIO DAS CHAGAS, 1.558 - CEP: 04714-002
 CHÁCARA SANTO ANTONIO - SÃO PAULO - SP -
 BRASIL
 ☎ : 55 (11) 5183 8866
 ✉ : 55 (11) 5181 4646
 ☎ : servico@intexbrasil.com
 🌐 : www.intexstore.com.br
- **CANADA** **INTEX RECREATION CORP.**
 1665 Hughes Way,
 Long Beach, CA 90810
 ☎ : 1-800-234-6839
 ☎ : 310-549-2900
 ✉ : <http://email.intexstore.com>
 🌐 : www.intexcorp.com (U.S./Canada)
 8:30 am to 5:00 pm Pacific Time, Mon. - Fri.
- **COLOMBIA** **CENTURY USA, LLC**
 4731 W. Atlantic Ave., Suite B-3
 Delray Beach, FL 33445, USA
 ☎ : 561-495-0648
 ✉ : 561-495-4782
 🌐 : sales@centuryusa.com
- **COSTA RICA**
 · **DOMINICAN REPUBLIC**
 · **GUATEMALA**
 · **VENEZUELA**
- **CZECH REPUBLIC**
 /EASTERN EUROPE **INTEX TRADING S.R.O.**
 BENESOVSKA 23, 101 00 PRAHA 10,
 CZECH REPUBLIC
 ☎ : +420-267 313 188
 ✉ : +420-267 312 552
 🌐 : info@intexcorp.cz
- **CHILE /**
URUGUAY **COMEXA BARBADOS**
 CERRO LOS CONDORES 9760,
 PARQUE INDUSTRIAL PORTEZUELO,
 QUILICURA, SANTIAGO, CHILE.
 ☎ : 600-822-0700
 🌐 : Tiempolibre.st@silfa.cl
- **DENMARK** **NORSTAR A/S**
 SINTRUPVEJ 12, DK-8220
 BRABRAND, DENMARK
 ☎ : +45 89 44 22 00
 ✉ : +45 86 24 02 39
 ☎ : intex.dk@norstar.eu
 🌐 : www.intexnordic.com
- **ECUADOR**
 · **EL SALVADOR**
 · **HONDURAS**
 · **NICARAGUA**
 · **PANAMA**
 · **PARAGUAY**
- **EUROPE** **SUPRO MUNDIAL S.A./**
PRODUCTOS SUPERIORES S.A.
 BOULEVARD ANDREWS, ALBROOK,
 PANAMA, REP. OF PANAMA
 ☎ : 507-300-3800
 ✉ : 507-300-3813
 ☎ : suproadmin@supropanama.com
 🌐 : www.supropanama.com
- **EUROPE** **INTEX TRADING B.V.**
 POSTBUS 1075, 4700
 BB ROSENDAAL,
 THE NETHERLANDS
 ☎ : 31-(0)165-593939
 ✉ : 31-(0)165-593969
 ☎ : service@intexcorp.nl
 🌐 : www.intexcorp.nl

200-***-R0-1505

· FINLAND	NORSTAR OY SUOMALAISTENTIE 7, FIN-02270 ESPOO, FINLAND ☎ : +358 9 8190 530 ☎ : +358 9 8190 5335 ✉ : info.fi@norstar.eu 🌐 : www.intexnordic.com	· PERU	COMEXA S.A. AVENIDA COMANDANTE ESPINAR 142, MIRAFLORES, LIMA, PERÚ ☎ : 446-9014 ✉ : Tiempolibre.st@sifa.cl
· FRANCE	UNITEX / INTEX SERVICE FRANCE S.A.S Z.A. DE MILLEURE BOIS DU BAN - N°4 71480 LE MIROIR ☎ : 08 90 71 20 39 (0,15€/min) ☎ : 03 85 75 64 65 🌐 : www.intex.fr	· POLAND	KATHAY HASTER UL. LUTYCKA 3, 60-415 POZNAN ☎ : +48 61 8498 334 ☎ : +48 61 8474 487 ✉ : inx@kathay.com.pl 🌐 : www.intexdevelopment.pl
· GERMANY	STEINBACH VERTRIEBSGMBH STEINBACH VERTRIEBSGMBH C/O WEBOPAC LOGISTICS GMBH INTER-LOGISTIK-PARK 1-3 87600 KAUFBEUREN ☎ : 0180 5 405 100 200 (0,14€/min aus dem Festnetz, Mobilfunk max. 0,42€/min) ☎ : + 43 (7262) 61439 ✉ : service@intexcorp.de 🌐 : www.intexcorp.de	· RUSSIA	LLC BAUER KIEVSKAYA STR., 20, 121165 MOSCOW, RUSSIA ☎ : +7 499 2499400 ☎ : +7 495 742 8192 ✉ : service.intex@gmail.com 🌐 : www.intexservice.ru
· HUNGARY	RECONTRA LTD./RICKI LTD. H-1113 BUDAPEST, DARÓCZI ÚT 1-3, HUNGARY ☎ : +36 30 228 7761 ☎ : +361 209 2634 ✉ : service@reontra.hu	· SAUDI ARABIA	SAUDI ARABIAN MARKETING & AGENCIES CO. LTD. PRINCE MAJED STREET, AL-SAFA DISTRICT, JEDDAH, KINGDOM OF SAUDI ARABIA ☎ : 966-2-693 8496 - Toll Free 800-7575-750 ☎ : 966-2-271 4084 ✉ : Intex@samaco.com.sa 🌐 : www.samaco.com.sa 🌐 : www.samacotoy.com
· ISRAEL	ALFIT TOYS LTD MOSHAV NEHALIM, MESHEK 32, 49950, ISRAEL ☎ : +972-3-9076666 ☎ : +972-3-9076660 ✉ : rachelit@chagim.co.il 🌐 : www.intex.co.il	· SOUTH AFRICA	WOOD & HYDE 15-17 PACKER AVENUE, EPPING INDUSTRIA 2, CAPE TOWN 7460, SOUTH AFRICA ☎ : 086-0000-881 or 27-21-505-5500 ☎ : 27-21-505-5600 ✉ : ygoldman@melbro.co.za 🌐 : www.intexcorp.co.za
· ITALY	A & A MARKETING SERVICE VIA RAFFAELLO SANZIO 19 20852 VILLASANTA (MB) ☎ : 199 12 19 78 ☎ : +39 039 9462338 ✉ : info@intexitalia.com 🌐 : www.intexitalia.com	· SPAIN / PORTUGAL	MEDIA CELL SOLUTIONS S.L. (MCS) CL PINOSES 14 - POL IND ALFAS II 03440 IBI - ALICANTE - SPAIN ☎ Spain: 902 767 010 ☎ Spain: 902 767 020 ✉ Spain: sac@intex.es ☎ Portugal: 211 104 361 ☎ Portugal: 707 506 090 ✉ Portugal: sacpt@intex.es 🌐 : www.intexserviceiberia.com
· MEXICO	KAY INTERNACIONAL, S.A. DE C.V. AV. SAN JERONIMO NO. 550, QUINTO PISO, INT. 1, COL. JARDINES DEL PEDREGAL, C.P. 01900 MEXICO D.F. ☎ : 01-800-347-4020 (Llamada a cobro revertido) ☎ : 55-9172-8035 ☎ : 55-9172-8035 ✉ : intex@kayinternacional.com 🌐 : www.kayinternacional.com	· SWEDEN	NORSTAR AB BRANDSVIGSGATAN 6, S-262 73 ANGELOHOLM, SWEDEN ☎ : +46 431 44 41 00 ☎ : +46 431 190 35 ✉ : intex.se@norstar.eu 🌐 : www.intexnordic.com
· MIDDLE EAST REGION	FIRST GROUP INTERNATIONAL I-RISE BUILDING, 33rd FLOOR, C-BLOCK, HESSA STREET, TECOM, DUBAI, UAE ☎ : 00971-4-800INTEX(46839) / +971-4-3373322 ☎ : 00971-4-4421999 ✉ : intex@firstgroupinternational.com 🌐 : www.firstgroupinternational.com	· SWITZERLAND	GWM AGENCY GARTEN-U. WOHNMOBEL, RÄFFELSTRASSE 25, CH-8045 ZÜRICH/SWITZERLAND ☎ : 0900 455456 ☎ : +41 44 455 50 65 ✉ : service@intexfaq.ch 🌐 : www.intexfaq.ch
· NEW ZEALAND	HAKA NEW ZEALAND LIMITED UNIT 4, 11 ORBIT DIVE, ALBANY, AUCKLAND 0757, NEW ZEALAND ☎ : 649-4159213 / 0800 634434 ☎ : 649-4159212 ✉ : geoff@hakanz.co.nz 🌐 : www.hakannewzealand.com	· UK	JOHN ADAMS LEISURE LTD MARKETING HOUSE, BLACKSTONE ROAD, HUNTINGDON, CAMBS. PE29 6EF. UK ☎ : 0844 561 7129 ☎ : 01480 414761 ✉ : sales@johnadams.co.uk 🌐 : www.johnadams.co.uk
· NORWAY	NORSTAR AS PINDSLEVEIEN 1, N-3221 SANDEFJØRD, NORWAY ☎ : +47 33 48 74 10 ☎ : +47 33 48 74 11 ✉ : intex.no@norstar.eu 🌐 : www.intexnordic.com	· UNITED STATES	INTEX RECREATION CORP. 1665 Hughes Way, Long Beach, CA 90810 ☎ : 1-800-234-6839 ☎ : (310) 549-2900 ✉ : http://email.intexstore.com 🌐 : www.intexcorp.com (U.S./Canada) 8:30 am to 5:00 pm Pacific Time, Mon. - Fri.

Uschovajte pro pozdější nahlédnutí.

©2014 Intex Marketing Ltd. - Intex Development Co. Ltd. - Intex Trading Ltd. - Intex Recreation Corp.

All rights reserved/Tous droits réservés/Todos los derechos reservados/Alle Rechte vorbehalten.

Printed in China/Imprimé en Chine/Impreso en China/Gedruckt in China. ®™ Trademarks used in some countries of the world under license from/®™ Marques utilisées dans certains pays sous licence de/Marcas registradas utilizadas en algunos países del mundo o bajo licencia de/Warenzeichen verwendet in einigen Ländern der Welt in Lizenz von/Intex Marketing Ltd. to/à/a/an Intex Trading Ltd., Intex Development Co. Ltd., G.P.O Box 28829, Hong Kong & Intex Recreation Corp., P.O. Box 1440, Long Beach, CA 90801 · Distributed in the European Union by/Distribué dans l'Union Européenne par/Distribuido en la unión Europea por/Vertrieb in der Europäischen Union durch/Intex Trading B.V., Venneveld 9, 4705 RR Roosendaal – The Netherlands

www.intexcorp.com

