

Bestway®

Hydro-Force™ Nafukovací člun

www.bestwaycorp.com

Visit Bestway YouTube channel 



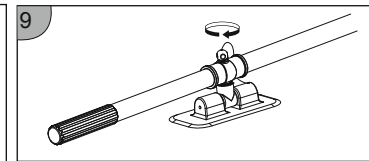
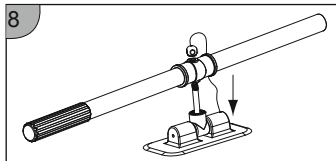
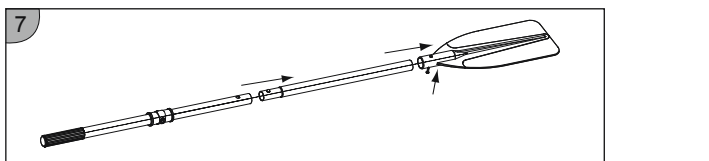
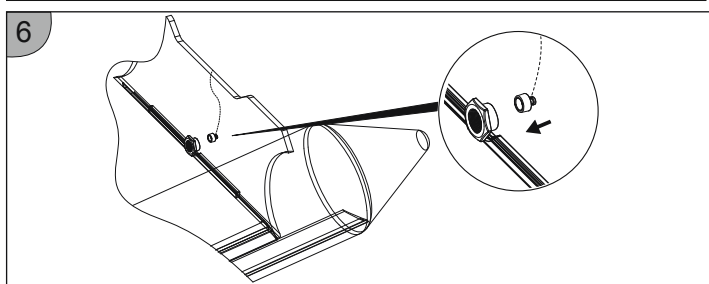
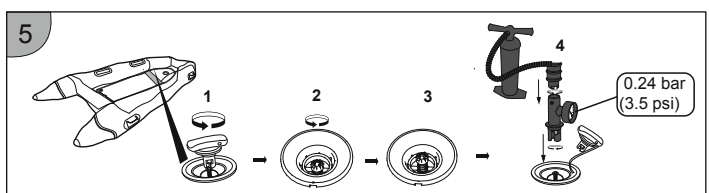
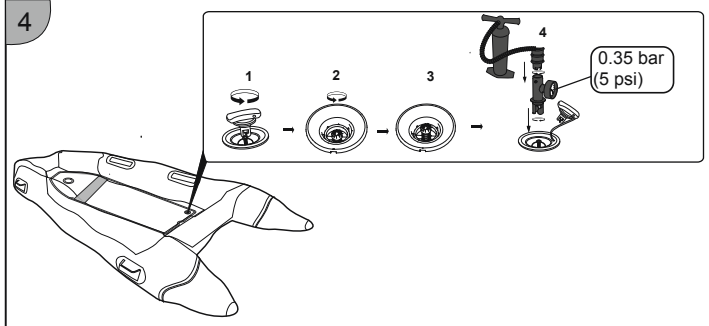
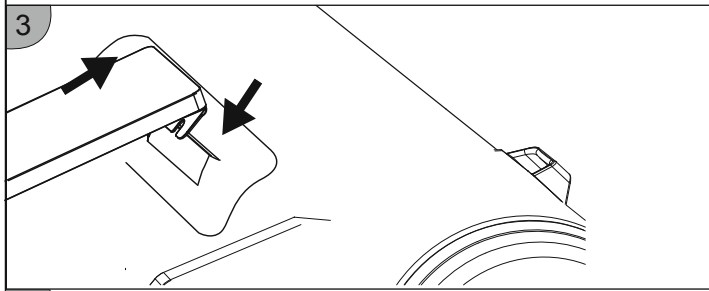
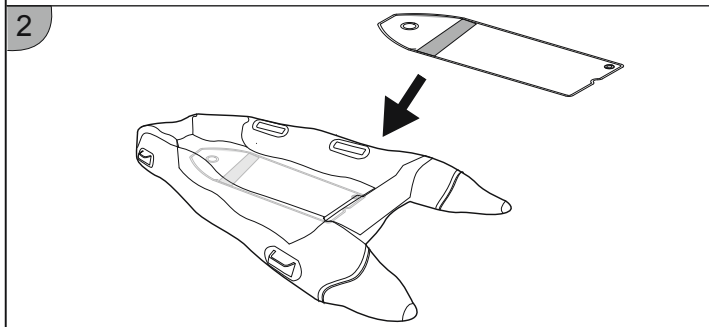
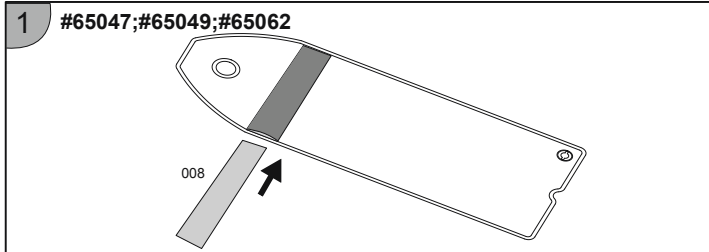
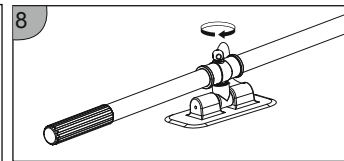
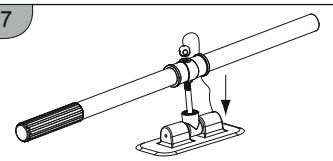
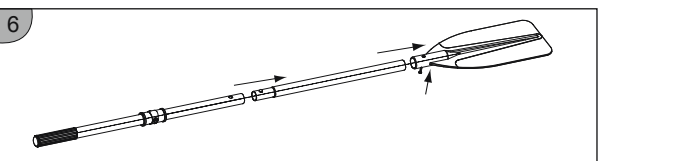
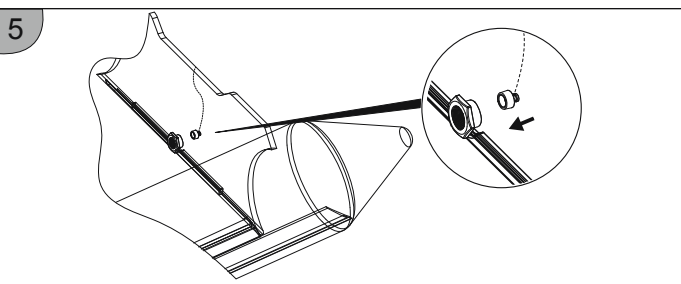
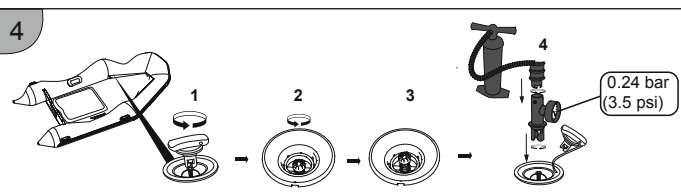
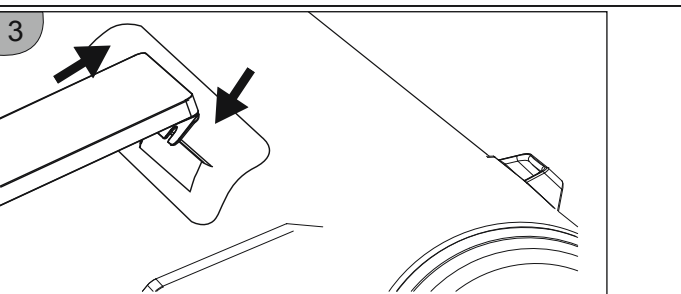
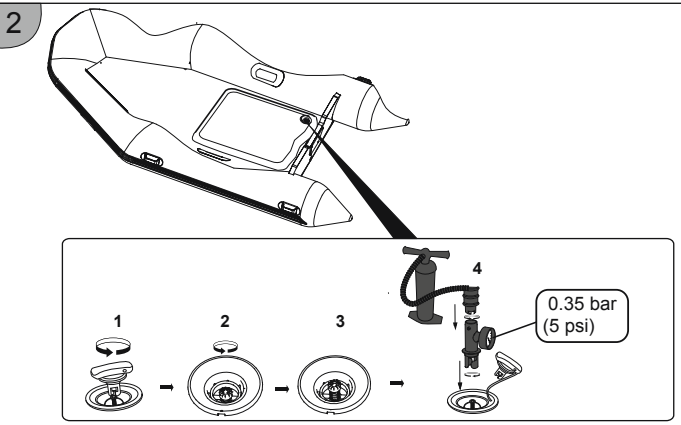
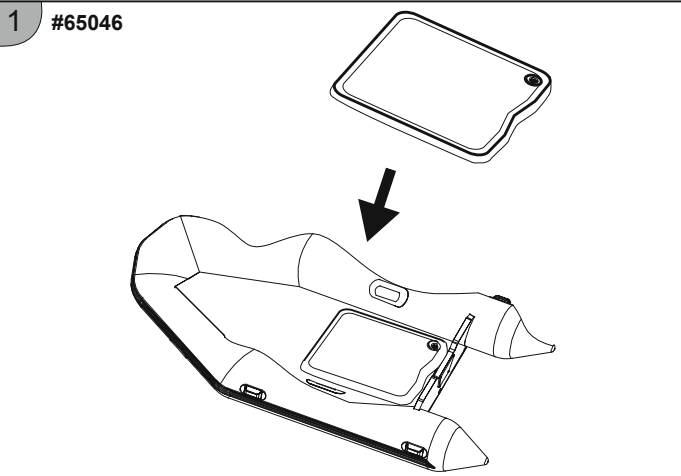

PŘÍRUČKA PRO MAJITELE

UPOZORNĚNÍ

DŮLEŽITÉ BEZPEČNOSTNÍ POKYNY

Dodržujte všechny bezpečnostní a provozní pokyny. Při nedodržení těchto pokynů hrozí převrácení, roztržení člunu a utonutí.

- Nepřekračujte maximální doporučený počet osob. Bez ohledu na počet osob na palubě, nesmí celková hmotnost lidí a vybavení překročit maximální doporučené zatížení. Vždy používejte k tomu určená sedadla/místa k sezení.
- Při nakládání člunu nepřekračujte max. povolenou zátěž: Člun vždy nakládejte pozorně, rozložte zátěž tak, aby byla dodržena navržená vodoryska (člun musí být přibližně vodorovně). Neumístujte těžké předměty nahoru.
POZNÁMKA: Max. doporučená zátěž zahrnuje všechny osoby na palubě, všechnu jejich výbavu a majetek, jakékoli vybavení, které není zahrnuto v prázdné váze člunu, náklad (pokud jej převážíte) a všechny spotřební materiály (voda, palivo atd.).
- Záchranářská zařízení, jako jsou záchranářské vesty a bóje, je třeba vždy předem zkontrolovat a vždy je používat.
- Před každým použitím pečlivě zkontrolujte všechny části člunu, včetně vzduchových komor, provazů pro bezpečná uchopení, vesel a vzduchových ventilů; vše musí být v dobrém stavu a řádně upevněno. Pokud naleznete závažnou, přestaňte produkt používat a opravte jej.
- Pro případ vniknutí vody do člunu musí být na palubě vždy vědro, naběračka na vylévání vody a vzduchové čerpadlo.
- Při pohybu člunu musí všichni cestující sedět, aby nepřepadli přes palubu. Člun udržujte vyvážený. Nerovnoměrné rozložení osob nebo zátěže může vést k převrácení člunu a utonutí.
- Tento člun používejte v blízkosti pobřeží a dávejte pozor na přírodní faktory jako je vítr, příliv a přílivové vlny.
DÁVEJTE POZOR NA POBŘEŽNÍ VĚTRY A PROUDY.
- Pokud při plavbě dojde k proražení jedné komory, může být nutné plně nafouknout druhou komoru, aby se člun nepotopil.
- Při přistávání u břehu buďte opatrní. Ostří a drsné předměty, jako jsou kameny, beton, mušle, sklo atd. mohou člun prorazit. Aby nedošlo k poškození člunu, nevětečte jej po drsném povrchu.
- Při výběru přívěsného motoru nahlédněte do sekce Technické specifikace v této příručce a zjistěte, jaký nejvýkonnější motor lze použít.
- V případě elektromotorů napájených baterií dejte pozor na to, že elektrolyt v baterii může být žrávavý a může poškodit pokožku i materiály, z nichž je člun vyroben.
- V případě motorů na plyn, naftu nebo motor je palivo hořlavé a je nutno je chránit před otevřeným ohněm. Pokud dojde k potřísnění člunu palivem, okamžitě povrch omyjte. Mějte na paměti možné škodlivé účinky kapalin jako je kyselina z baterií, olej nebo benzín. Tyto kapaliny mohou člun poškodit.
- Nafoukněte v souladu s nominálním tlakem uvedeným na člunu. V opačném případě způsobíte přefouknutí a/nebo výbuch. Překročení údajů uvedených na štítku s kapacitou může vést k poškození plavidla, převrácení a potopení.
- Pokud člun vlečete za vlečná oka, nevětečte nadměrnou rychlostí, jinak dojde k poškození.
- Naučte se, jak s člunem zacházet. Dle potřeby si zjistěte informace a/nebo školení od někoho v okolí. Informujte se o místních předpisech a nebezpečích souvisejících s plavbou na člunu a/nebo dalšími aktivitami na vodě.

TYTO POKYNY SI ULOŽTE



#65062

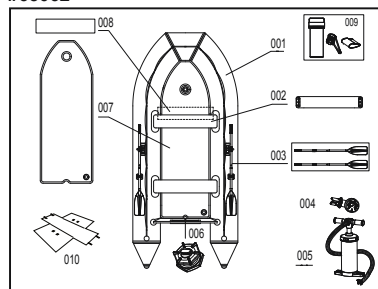

Číslo dílu	Popis	MNOŽ.	Č. NÁHRADNÍHO DÍLU
001	Člun	1	P04763
002	Lavice	2	P6889ASS16
003	Veslo	1 pár	P5H666ASS19
004	Tlakoměr	1	P5C403ASS16
005	Vzduchová pumpa	1	P3045BASS16
006	Vypouštěcí ventil	1	F3C092ASS14
007	Nafukovací podlaha	1	P03775
008	Základní deska	1	P03865
009	Sada pro opravy	1	P6J718ASS18
010	Brašna	1	P04283

UPOZORNĚNÍ: Abyste zabránili poškození lodi a poranění cestujících, nepřekračujte údaje uvedené na štítku výrobce.

Technické údaje

Položka	Rozměr	Doporučený provozní tlak	Tlak v podlahové desce	Maximální zatížení	Maximální výkon motoru
65046	76" x 51" x 13" 2.30m x 1.30m x 33cm	3.5 psi 0.24 bar	5 psi 0.35 bar	258 kg (568.8 lbs.) 2 dospělí	2.25 kW (3 hp)
65047	9'2" x 6'0" x 16.5" 2.80m x 1.52m x 42cm	3.5 psi 0.24 bar	5 psi 0.35 bar	480 kg (1058.2 lbs.) 3 dospělí + 1 dítě	7.5 kW (10 hp)
65049	10'10" x 6'4" x 17" 3.30m x 1.62m x 44cm	3.5 psi 0.24 bar	5 psi 0.35 bar	640 kg (1411 lbs.) 4 dospělí + 1 dítě	11.2 kW (15 hp)
65062	12'6" x 7'1" x 18" 3.80m x 1.80m x 46cm	3.5 psi 0.24 bar	5 psi 0.35 bar	780 kg (1719.6 lbs.) 6 dospělí	18.4 kW (25 hp)

Poznámka:

– Desky podlahy musí být sestaveny před tím, než nafouknete trup.

POZNÁMKA:

Tlakoměr je určen pouze k huštění a hodnota, kterou udává, je pouze orientační. Tlakoměr nelze použít jako přesný přístroj.

- Používejte pouze schválené pumpy Bestway®.
- Nikdy nepoužívejte vysokotlaké kompresory. Mohlo by dojít k přehuštění.
- Podhuštění a přehuštění může způsobit riziko.
- Před použitím člunu vždy zkontrolujte tlak nahuštění.
- Při huštění na člunu nestůjte ani na něj nic nepokládejte.
- Nikdy neotevírejte kryt vzduchového ventilu, když je člun používán.
- Před použitím člunu zkontrolujte, že je ventil pevně uzavřený.

Poznámka: Pokud vesla právě nepoužíváte, zajistěte je sponami, aby se nepoškodila.

Instalace přívěsného motoru

Po nafouknutí člunu a položení na vodu upevněte přívěsný motor na držák uprostřed zádi člunu.

Poznámka:

- Motor musí být vždy upevněn na příčniku.
- Správná instalace a používání přívěsného motoru viz jeho příručka.
- Použití příliš silného motoru může vést k vážnému poranění, úmrtí a k poškození člunu.

Údržba

- Nafoukněte na tlak uvedený vedle ventilu;
- Abyste zabránili dlouhodobému vystavení slunci nebo dešti, pokud člun nepoužíváte, přetáhněte přes něj vnější kryt;
- Pokud nebude člun delší dobu používán, očistěte vodou s jemným mýdlem a měkkým hadrem. Poté osušte. Uložte na suchém zastíněném místě mimo dosah dětí.

Vyfukování

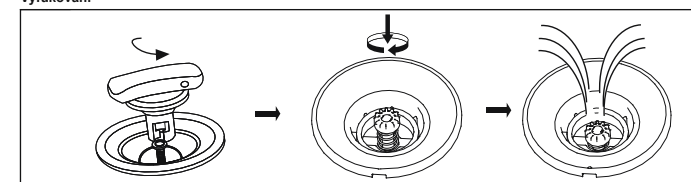

Skladování

- Vyjměte vesla ze zámků.
Poznámka: Veškeré příslušenství uložte pro příští použití.
- Člun opatrně omyjte mýdlovou vodou.
Poznámka: Nepoužívejte aceton, kyselý ani zásadité roztoky.
- Na jemné očištění všech povrchů použijte hadřík.
Poznámka: Nesuňte produkt na přímém slunci. Nesušte jej elektrickými vysoušeči. Došlo by k poškození člunu a zkrácení jeho životnosti.
- Pokud chcete člun vyfouknout, otevřete vzduchové ventily zatlačením a otočením, dokud ventily nezůstanou otevřené. Všechny komory trupu vypouštějte najednou, aby tlak ve všech klesal najednou. Předejte tak poškození vnitřní konstrukce člunu.
- Poté vypusťte kýl.
- Rozeberte sedadlo a podlahu.
- Člun přeložte zepředu dozadu a vytlačte z něj tak vzduch. Zbytek vzduchu lze také vyčerpat vzduchovým čerpadlem.

NÁVOD K OPRAVĚ:

- Zcela očistěte opravované místo.
- Vystříhnete záplatu vhodné velikosti.
- Naneste lepidlo pouze na lepenou oblast.
- Pevně namáčkněte záplatu na dané místo a tiskněte ji po dobu 30 sekund.
- Před nafouknutím vyčkejte 1 hodinu.

Lepidlo není součástí sady na opravu kvůli přepravním omezením. Silikonové lepidlo lze zakoupit téměř v každém obchodě. Před samotnou opravou si pečlivě přečtěte varovné štítky a striktně dodržujte pokyny uvedené na lepidle.

Registrace (Pouze pro zákazníky z USA/Kanady)

Pokud potřebujete svou loď zaregistrovat, připravte si identifikační číslo trupu lodi a název modelu lodi a poté navštivte bestwaycorp.com/support, kde získáte své Potvrzení o původu, nebo nám tyto údaje zašlete na e-mailovou adresu service@bestwaycorp.us

TUTO PŘÍRUČKU UCHOVÁVEJTE NA BEZPEČNÉM MÍSTĚ, A PŘI PRODEJI PLAVIDLA JI PŘEDEJTE NOVÉMU MAJITELI

#65046

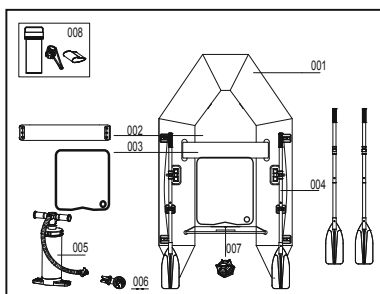

Číslo dílu	Popis	MNOŽ.	Č. NÁHRADNÍHO DÍLU
001	Člun	1	P04760
002	Lavice	1	F3H101ASS17
003	Podlahová deska	1	P03777
004	Veslo	1 pár	P5L334ASS19
005	Vzduchová pumpa	1	P3045BASS16
006	Tlakoměr	1	P5C403ASS16
007	Vypouštěcí ventil	1	F3C092ASS14
008	Sada pro opravy	1	P6J718ASS18

#65047

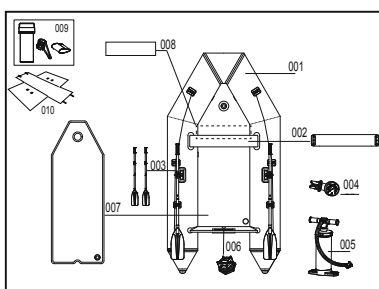

Číslo dílu	Popis	MNOŽ.	Č. NÁHRADNÍHO DÍLU
001	Člun	1	P04761
002	Lavice	1	P6876ASS17
003	Veslo	1 pár	P5H666ASS19
004	Tlakoměr	1	P5C403ASS16
005	Vzduchová pumpa	1	P3045BASS16
006	Vypouštěcí ventil	1	F3C092ASS14
007	Nafukovací podlaha	1	P03779
008	Základní deska	1	P03863
009	Sada pro opravy	1	P6J718ASS18
010	Brašna	1	P04284

#65049

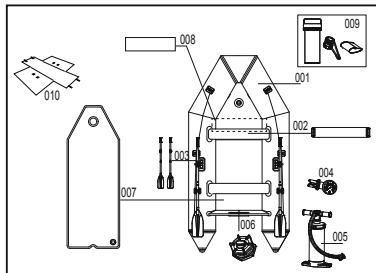

Číslo dílu	Popis	MNOŽ.	Č. NÁHRADNÍHO DÍLU
001	Člun	1	P04762
002	Lavice	2	P6876ASS17
003	Veslo	1 pár	P5H666ASS19
004	Tlakoměr	1	P5C403ASS16
005	Vzduchová pumpa	1	P3045BASS16
006	Vypouštěcí ventil	1	F3C092ASS14
007	Nafukovací podlaha	1	P03781
008	Základní deska	1	P03864
009	Sada pro opravy	1	P6J718ASS18
010	Brašna	1	P04283